

No.	REVISION	RECORD	DATE	REVR.

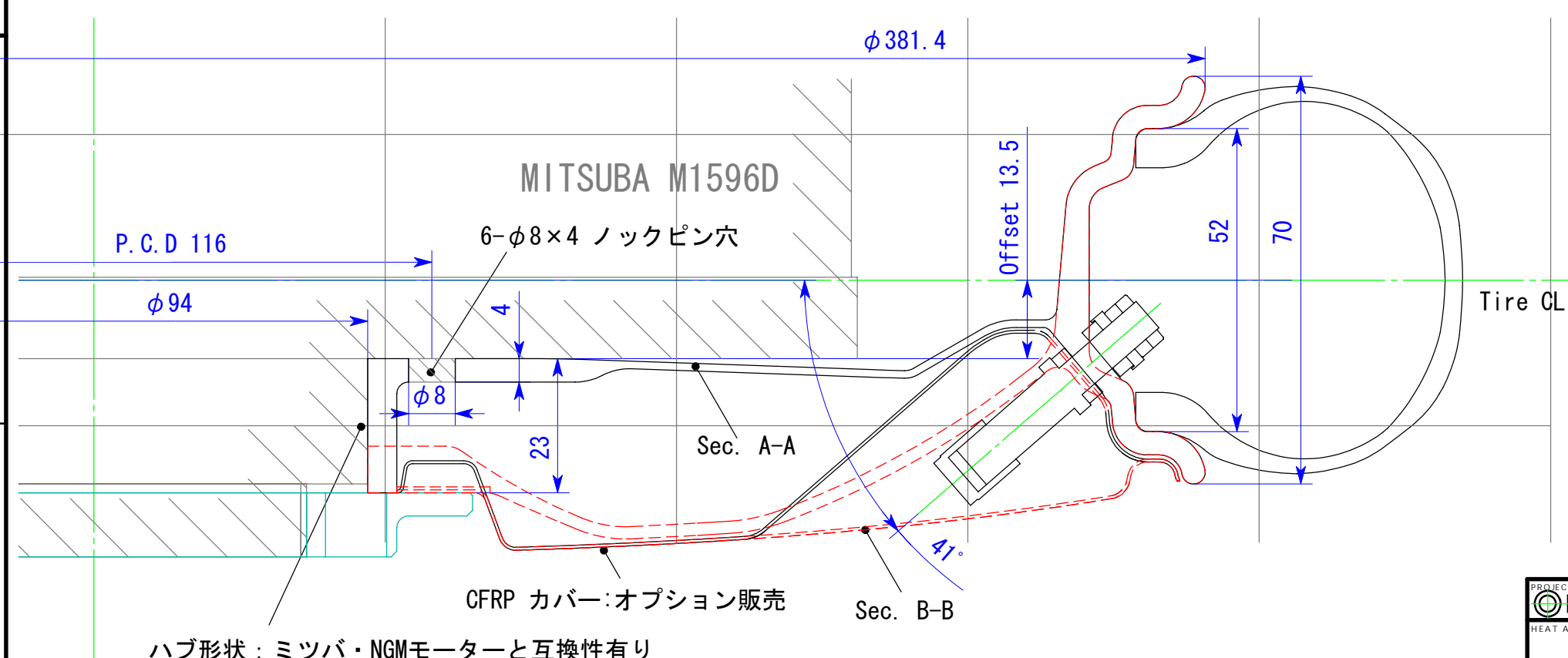
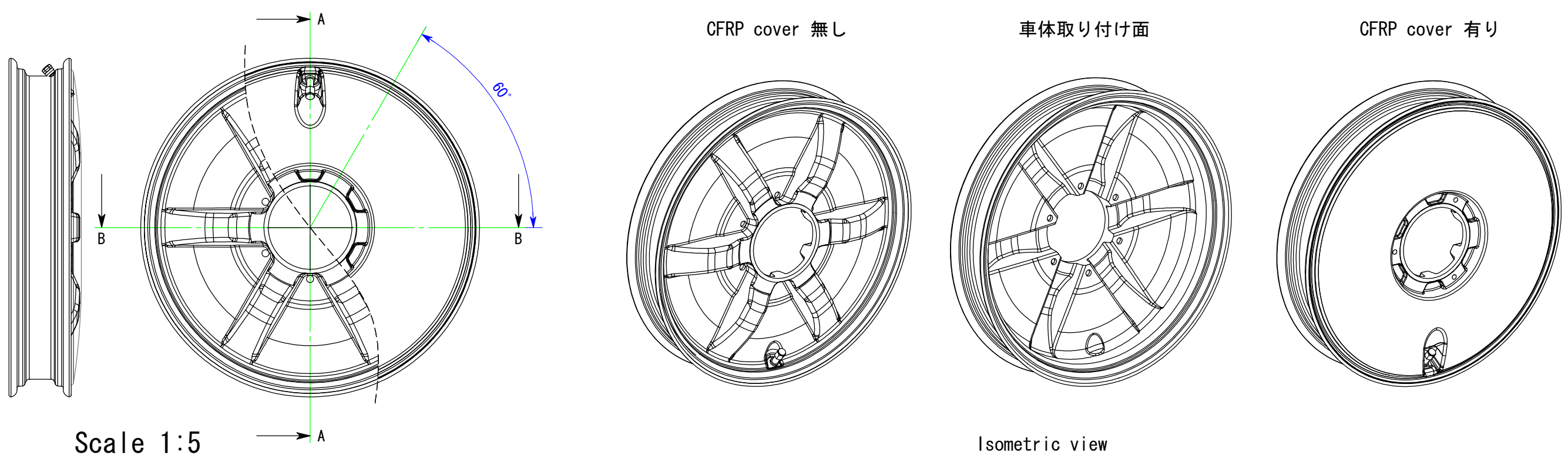

- ・材質:CFRP/エポキシレジン
- ・製法:オートクレーブ成形
- ・仕上げ:ウレタンクリア塗装
- ・リムサイズ:14×2.00(ワイドリムタイプ)
- ・重量:1100g
- ・設計輪荷重:100kg
- ・耐使用空気圧:6.0kg/cm<sup>2</sup>
- ・ソーラーカー・エコランレース専用
- ・ミツバ・NGMモーターと互換性有り
- ・リム/ディスク一体成形
- ・コストダウンを図ったコルゲーション構造

CFRP カバー:オプション販売

ハブ形状:ミツバ・NGMモーターと互換性有り

14inch ソーラーカー用

PROTECTION METHOD HEAT AND SURFACE TREATMENT	TOLERANCE METHOD	SCALE 1:1	APPLICATION MODEL
MATERIAL CFRP		QTY.	
PART NAME CFW ソーラーカー用14inch		DRAWING NO. CFW-S14-94A	
APPROVED		DESIGNED 田村	DRAWN 田村
REFERENCE		2005.06.22	2005.06.22
GH Craft LTD.			

MASS  
1100g